

## Passavant® Schalengreiferrechen COB

Beseitigung von sperrigem Treibgut und sedimentierten Stoffen wie Sand, Kies und Geröll in Pumpstationen oder im Einlaufbereich von Kläranlagen zum Schutz der nachgeschalteten Anlagen.

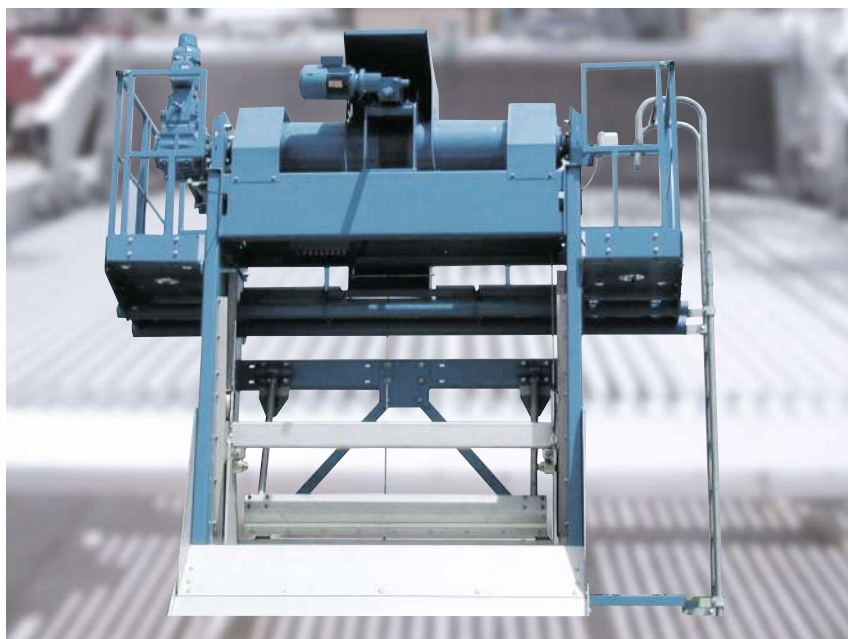

Der Passavant® Schalengreiferrechen COB von der Aqseptence Group wird als Grob- oder Feinrechen zur mechanischen Vorreinigung von Abwasser eingesetzt. Er zeichnet sich durch seine hohe Reinigungsleistung und durch die intelligente, SPS-kontrollierte Steuerung aus. Diese ermöglicht der Maschine durch beliebig häufiges Wiederholen des Reinigungszyklus in jeder Position die effiziente Beseitigung selbst von extrem sperrigem Rechengut, Sandablagerungen vor dem Rechen oder verklemmtem Rechengut zwischen den Rechenstäben, welches die Abwärtsfahrt behindert.

### Vorteile

- Die robuste Konstruktion und intelligente Abbauautomatik schaffen eine hohe Betriebssicherheit bei hoher Reinigungsleistung.
- Geringe Betriebskosten und geringer Wartungsaufwand.
- Große Zuladungskapazität und sichere Erfassung sperrigen Treibgutes durch Greiferschale.
- Einleitung des Reinigungsvorgangs aus jeder Position der zwangsgeführten Greiferschale.
- Zwangsschließung der Greiferschale bei der Räumfahrt.
- Unterschiedliche Fahrgeschwindigkeiten des Hubwagens für Abwärts- und Räumfahrt.
- Zahlreiche Referenzen weltweit, mit über 50 Jahren Betriebserfahrung.
- Exakte Hubwegbegrenzung.
- Einbautiefen bis zu 50 m.

## Materialien

Alle Komponenten des Schalengreiferrechen COB werden aus qualitativ hochwertigen Werkstoffen gefertigt:

- Stahl mit hochwertiger Oberflächenbeschichtung
- Edelstahl

## Produktvarianten

Der Passavant® Schalengreiferrechen COB ist, abhängig vom jeweiligem Einsatzfall, in folgenden Varianten lieferbar:

<b>COB-C</b>	Standard Größe für eine Einbautiefe bis zu 20 m.
<b>COB-XL</b>	Ausführung für den schweren Einsatz in tiefen Kanälen bis zu 50 m. (Greiferwagen mit einer Öffnung von 500 mm)
<b>COB-XXL</b>	Abmessungen analog COB-XL, jedoch mit einem Greiferwagen mit einer Öffnung von 800 mm für besonders voluminöse Räumaufgaben.

**Alle Varianten sind in folgenden Ausführungen und Abmessungen erhältlich:**

- Senkrechtstehend oder geneigt (75°– 90°)
- Mit Schürze aus Beton (bauseitig)
- Mit Schürze aus Stahlblech
- Als stationäre oder verfahrbare Version
- **Kanalbreite:** 0,9 – 6 m
- **Spaltweite:** 10 – 150 mm

Weitere Ausführungen und Abmessungen entsprechend Ihrer individuellen Bedürfnisse sind auf Anfrage erhältlich.



COB-XXL Mexico

## Konstruktive Merkmale

Der Passavant® Schalengreifer-rechen COB besitzt zwei unabhängige Antriebseinheiten für Hub und Schwenkwerk. Reini-gewagen und Greiferschale laufen über Führungsbahnen und werden über Schwenk- und Hubseile bewegt. Sie sind als Einheit so konstruiert, dass bei der Räumfahrt die Hubkraft eine Hebelarmwirkung auf die Greiferschale ausübt und eine Zwangsschließung auslöst. Die hierdurch bewirkte hohe Schließkraft der Greiferschale ermöglicht den Transport schwerster Lasten und sperrigen Rechengutes. Die Abwärts- und Räumfahrt erfolgt über das Hubwerk.

Den Eingriff der Greiferschale in den Rechenrost steuert das Schwenkwerk. Die Schlappseilsteuerung erkennt ein mögli-

ches Blockieren des Hubwagens oder der Greiferschale durch Treibgut, Kies, Geröll, etc. und unterbricht die Fahrt zum unteren Eingriffspunkt, so dass die Räumfahrt gestartet wird.

Eine intelligente Abbauprogramm steuert die Förderung des Rechengutes aus jeder Position der Greiferschale. Sohlagerungen oder sperriges Treibgut werden schichtweise abgetragen. Bei Blockieren oder Überlast der Anlage wird durch eine spezielle mechanisch-elektrische Sicherheitssteuerung die Maschine abgeschaltet. Dieses Automatisierungssystem sorgt für eine außergewöhnlich hohe Betriebssicherheit und ermöglicht daher eine große Durchsatzleistung.

Passavant®  
Schalengreifer-  
rechen COB



## Funktion

Der Reinigungszyklus beginnt, sobald der Antrieb aktiviert wurde, um die durch das angefallene Rechengut im Spaltrost entstandene Wasserspiegeldifferenz abzubauen. Der Greiferwagen fährt in geöffneter Position abwärts zu den Rechenstäben. Hat er den Kanalboden erreicht, schwenkt dieser in den Rechenrost ein. Bei der Aufwärtsfahrt wird das Rechengut

gesammelt, zur Abwurfposition befördert und dort von der Abstreifvorrichtung in den vorgesehenen Rechengutsammelbehälter, Förderband etc. geschoben. Der Rechenreinigungszyklus wiederholt sich bis die Wasserspiegeldifferenz abgebaut worden ist. Anschließend fährt der Reinigerwagen in die Parkposition zurück.

## Einsatzgebiete

Der Passavant® Schalengreiferrechen COB findet seinen Einsatz nicht nur in neuen Bauwerken, sondern kann auch problemlos in bestehende Anlagen integriert werden:

- Pumpstationen
- Industrieabwasser
- Kläranlagen aller Größen
- Regenbeckenüberläufe und Stauraumkanäle

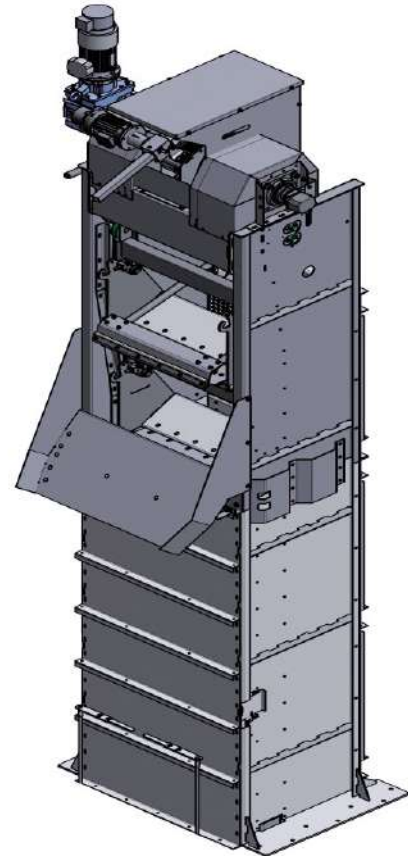

COB-C

### Aqseptence Group GmbH Water Treatment Systems

Passavant-Geiger-Straße 1  
65326 Aarbergen · Deutschland  
Telefon +49 6120 28-0  
Fax +49 6120 28 2182  
passavant@aqseptence.com

[www.aqseptence.com](http://www.aqseptence.com)

Version 1.1

Die Angaben von technischen Leistungsdaten in diesem Prospekt sind freibleibend und im Einzelfall zu überprüfen. Technische Änderungen vorbehalten.